

Tabouret en bois massif

Tabourets en bois massif qui équipent le CastoLab. Dimension : Hauteur : 43 cm, Longueur 35 cm, Largeur 35 cm.

 Difficulté Facile

 Durée 1 heure(s)

 Catégories Mobilier

 Coût 30 EUR (€)

Sommaire

Étape 1 - Découpez les tasseaux

Étape 2 - Percez les tasseaux

Étape 3 - Assemblez les tasseaux

Étape 4 - Variante

Commentaires



Matériaux

2 tasseaux en sapin raboté 38 x 67 mm longueur 2,4 m

14 vis : 4 mm x 60 mm

12 vis : 5 mm x 100 mm

Colle à bois

Outils

Une scie à onglets (électrique ou à main)

Perceuse visseuse

Cales de montage (en option)



Étape 1 - Découpez les tasseaux

Découper selon le plan de découpe ci contre.

Il y a 4 dimensions différentes :

A : 4 exemplaires. Longueur 392 mm (pieds).

B : 5 exemplaires. Longueur 355 mm (assise).

C : 2 exemplaires. Longueur 279 mm (traverses).

D : 3 exemplaires. Longueur 221 mm (traverses).

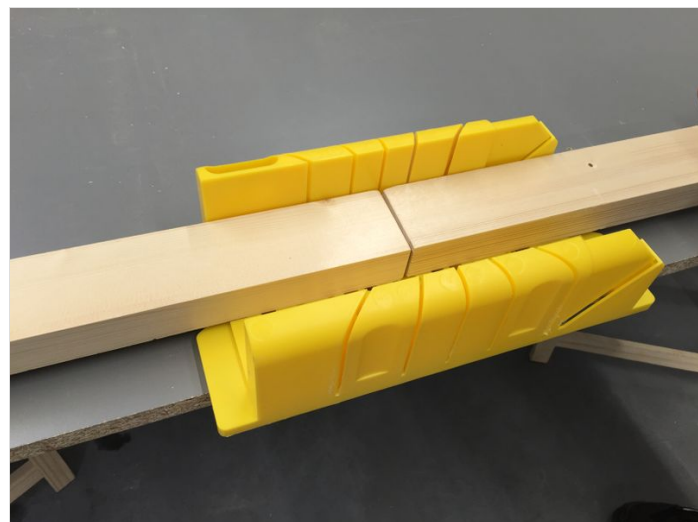
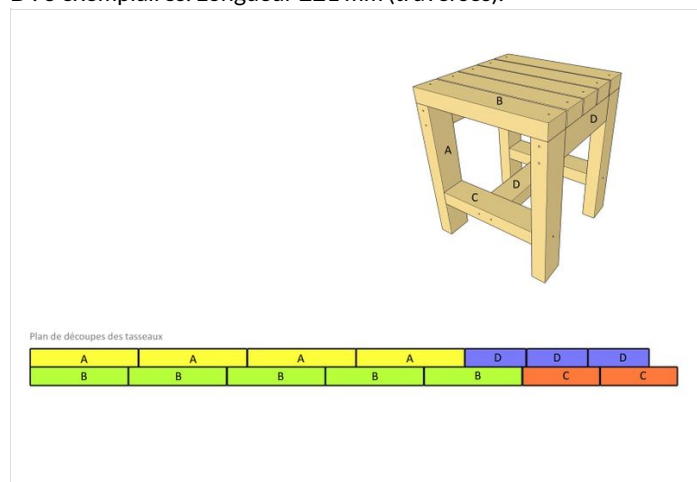

Étape 2 - Percez les tasseaux

Tracez les trous à percer selon le plan ci-contre.

Si vous avez plusieurs tabourets à assembler, des cales de perçage vous feront gagner du temps. Elles peuvent être découpées dans une plaque de bois ou imprimées en 3D. Un fichier d'impression des cales est disponibles dans ce tuto.

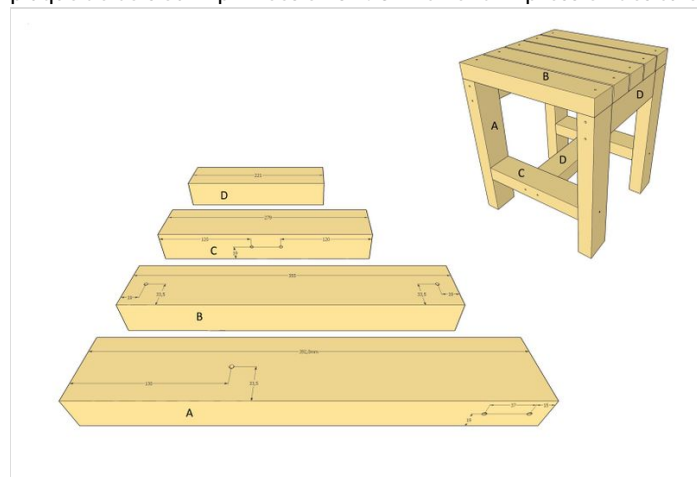

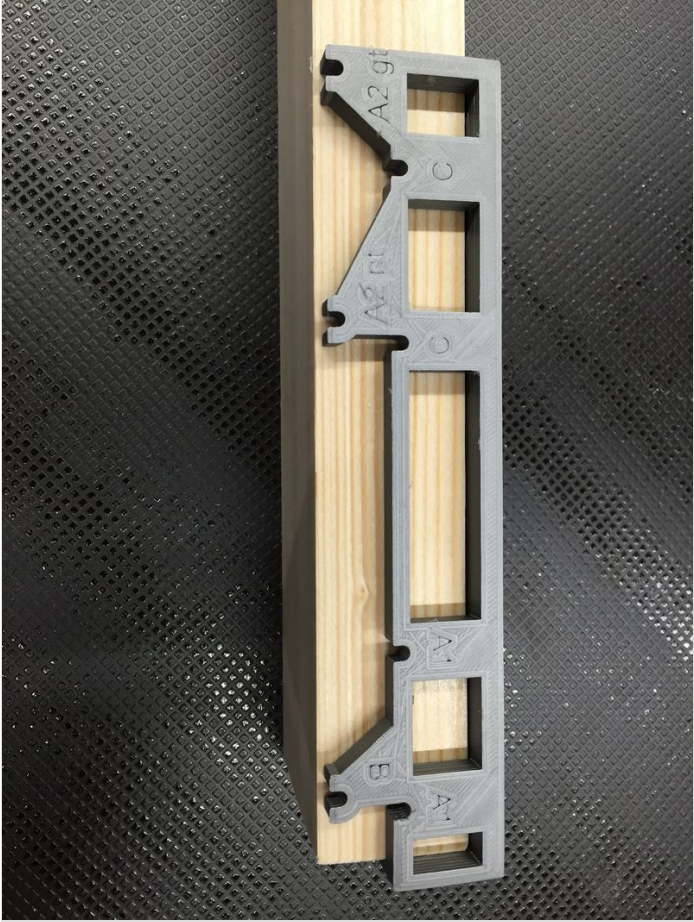

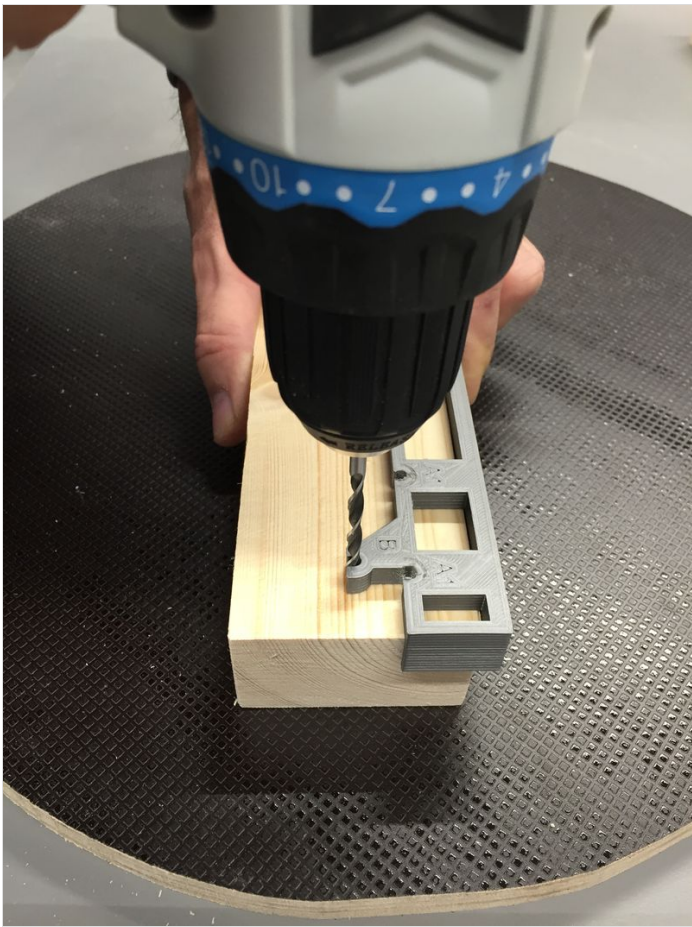

Étape 3 - Assemblez les tasseaux

Assemblez les morceaux préalablement coupés et percés, avec de la colle et les vis.
Commencer par assembler séparément les 2 U pour les pieds et le H des traverses.
Puis assemblez-les avant de fixer les morceaux de l'assise.

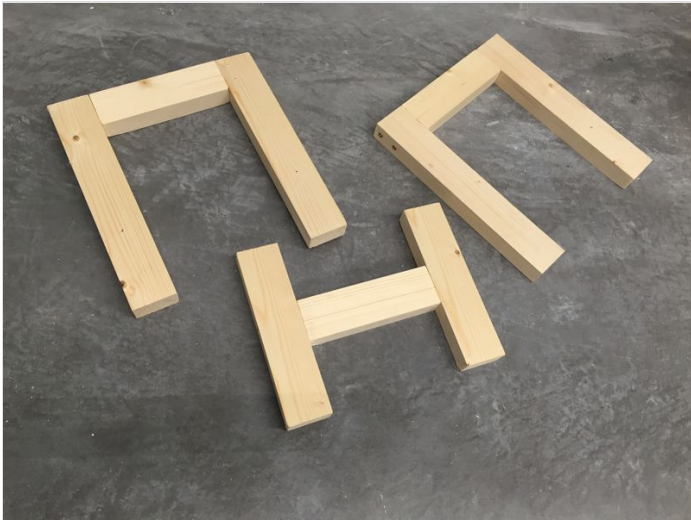

Étape 4 - Variante

Plans de découpe et de perçage pour un tabouret plus haut.

Éléments à découper (seules les dimensions des pieds changent) :

A : 4 exemplaires. Longueur 562 mm (pieds).

B : 5 exemplaires. Longueur 355 mm (assise).

C : 2 exemplaires. Longueur 279 mm (traverses).

D : 3 exemplaires. Longueur 221 mm (traverses).

